

ROCHELEAU



Nouveautés
1^{er} trimestre 2023

TABLE DES MATIÈRES



SYSTÈME DE PORTES PLIANTES
COULISSANTES

04-05



MÉCANISME DE PORTES
PIVOTANTES RELEVABLES

06-07



QUINCAILLERIE DÉCORATIVE
DÉCO 23 & VIEFE 23

08-09



PANNEAUX
DÉCORATIFS FTP

10-11



SYSTÈME DE RANGEMENT MURAL SLIM

12-13



CONCEPT MODULAIRE FLOAT

14-15



SYSTÈME DE COULISSES INVISIBLES
SOUS TIROIR

16-17



GESTION DES RÉSIDUS

18-20



NIVELEURS DE CAISSON

21



SYSTÈMES DE DIVISEURS À USTENSILES

22-23



SYSTÈMES DE TIROIRS
GRASS NOVA PRO SCALA

24-26

SYSTÈME DE PORTES PLIANTES COULISSANTES

GLIDER T909A

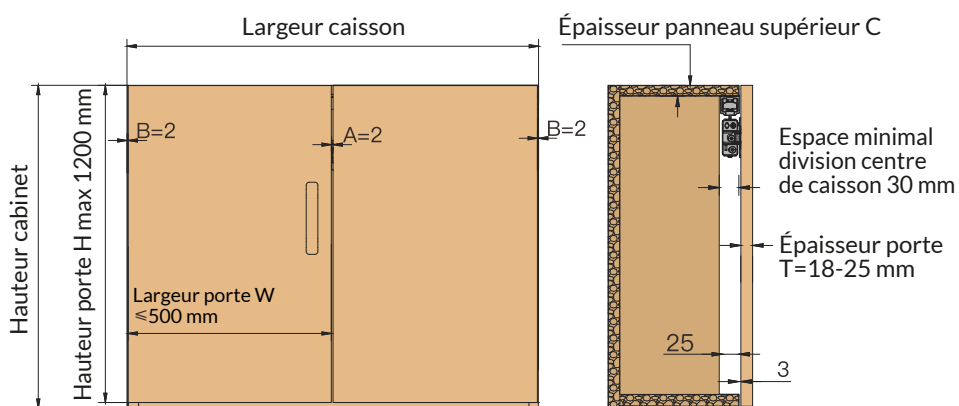

DESCRIPTION DU PRODUIT

Le système coulissant de meuble Glider T909A est un mécanisme de portes pliantes fiable et robuste, qui permet une ouverture fluide et silencieuse et qui ne nécessite pas de rail inférieur. Offrant peu d'encombrement, il peut être installé seul ou jumelé à un deuxième mécanisme pour avoir 2 paires de portes pliantes sur le même rail.

AVANTAGES ET BÉNÉFICES

Le système coulissant de meuble Glider T909A est composé uniquement d'un kit rassemblant la totalité de la quincaillerie pour une paire de porte de hauteur maximum 1200 mm (47 ¼"), et d'un rail supérieur de 1,5m (59") ou 3m (118"). Des charnières centrales et latérales peuvent être ajoutées au système pour des portes plus hautes mais restant sous la limite de 15 kg (33 lb) par porte.

SPÉCIFICATIONS TECHNIQUES

- › Compatible porte de bois ou à cadre d'aluminium
- › Capacité : 15 kg / porte
- › Épaisseur de porte requise : 16-25 mm
- › Hauteur maximum portes : 1200 mm avec 2 charnières centrales et latérales
- › Largeur maximum portes : 500 mm
- › Aucun contact entre porte et caisson lors de l'ouverture
- › Ouverture de porte limitée à 90°
- › Système autobloquant en position ouverte intégré

CODES PRODUITS

DESCRIPTION	CODE
Ensemble de quincaillerie T909A	SCM-KITT909A
Rail supérieur 1,5m	SCM-RAIT909A15M
Rail supérieur 3m	SCM-RAIT909A3M
Charnière centrale	PEN-T909AC
Charnière latérale	PEN-T909AL

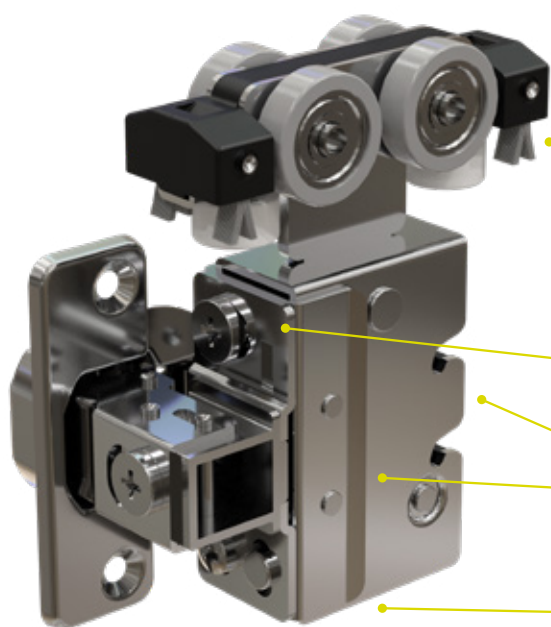
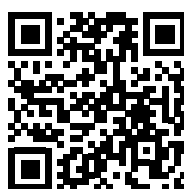

Brosse intégrée au chariot limitant l'accumulation de poussière

Réglage de profondeur et de hauteur de la porte

Système réversible pour un montage à ouverture gauche ou droite

Système de blocage de la porte anti-décrochement



MÉCANISME DE PORTES PIVOTANTES RELEVABLES

SÉRIE SQ DE DTC



DESCRIPTION DU PRODUIT

Les systèmes de portes relevables pivotantes de la série SQ de DTC sont maintenant disponibles en version à ouverture par pression en plus de la version standard avec amortisseur. Peu importe le système d'ouverture ou fermeture, le système SQ est très compact et s'intègre parfaitement dans tous les styles de meubles.

AVANTAGES ET BÉNÉFICES

En plus des réglages de portes conventionnels (verticaux / horizontaux / profondeur), le système SQ offre un réglage fin de la force du ressort afin de garantir un maintien dans n'importe quelle position la porte. Chaque système de relevage est disponible avec 2 types de caches, blanc ou anthracite, afin de s'agencer avec le reste du caisson. Des limiteurs d'angle sont également disponibles en cas de risque de collision avec une moulure ou un plafond sur le dessus du caisson.

SPÉCIFICATIONS TECHNIQUES

- › Angle d'ouverture : 107°
- › Limiteur d'angle à 70° ou 100°
- › Testé 60 000 cycles
- › Éjecteurs magnétiques inclus
- › Hauteur de porte : 250 à 500 mm (10" à 19 5/8")
- › Largeur de porte max : 1200 mm (47")
- › Épaisseur de porte : 16 à 28 mm (5/8" à 1 1/16")
- › Profondeur minimum d'installation : 240 mm (9 1/2")

CODES PRODUITS

DESCRIPTION	CODE
Mécanisme à tension légère	BRA-PDTL
Mécanisme à tension moyenne	BRA-PDTM
Mécanisme à tension robuste	BRA-PDTH

QUINCAILLERIE DÉCORATIVE

DÉCO 23 & VIEFE 23

LA TOUCHE DISTINCTIVE DE VOTRE PROJET!

C'est avec beaucoup d'enthousiasme que nous vous présentons l'édition 2023 de notre catalogue décoratif. En prime cette année, en plus des nouveaux modèles de poignées et boutons, l'ajout de quelques modèles de crochets uniques et originaux. Le Déco 2023 sera encore une fois un must pour vous aider à trouver la perle rare !



COLLECTION VIEFE AMÉRIQUE DU NORD

En plus du Déco 2023 et ses nombreux choix, Rocheleau offre également l'ensemble de la collection nord-américaine Viefe 2023. Cette gamme ayant un design moderne tout droit venu d'Espagne comporte plus de 800 modèles différents qui sauront à coup sûr rehausser le design de vos cuisines, salles de bain ou autres...



PANNEAUX DÉCORATIFS FTP

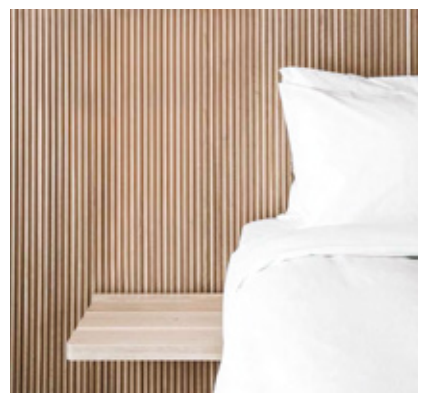
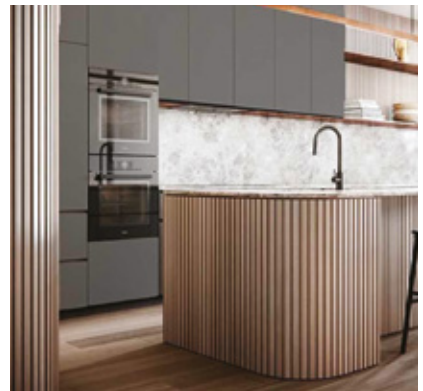
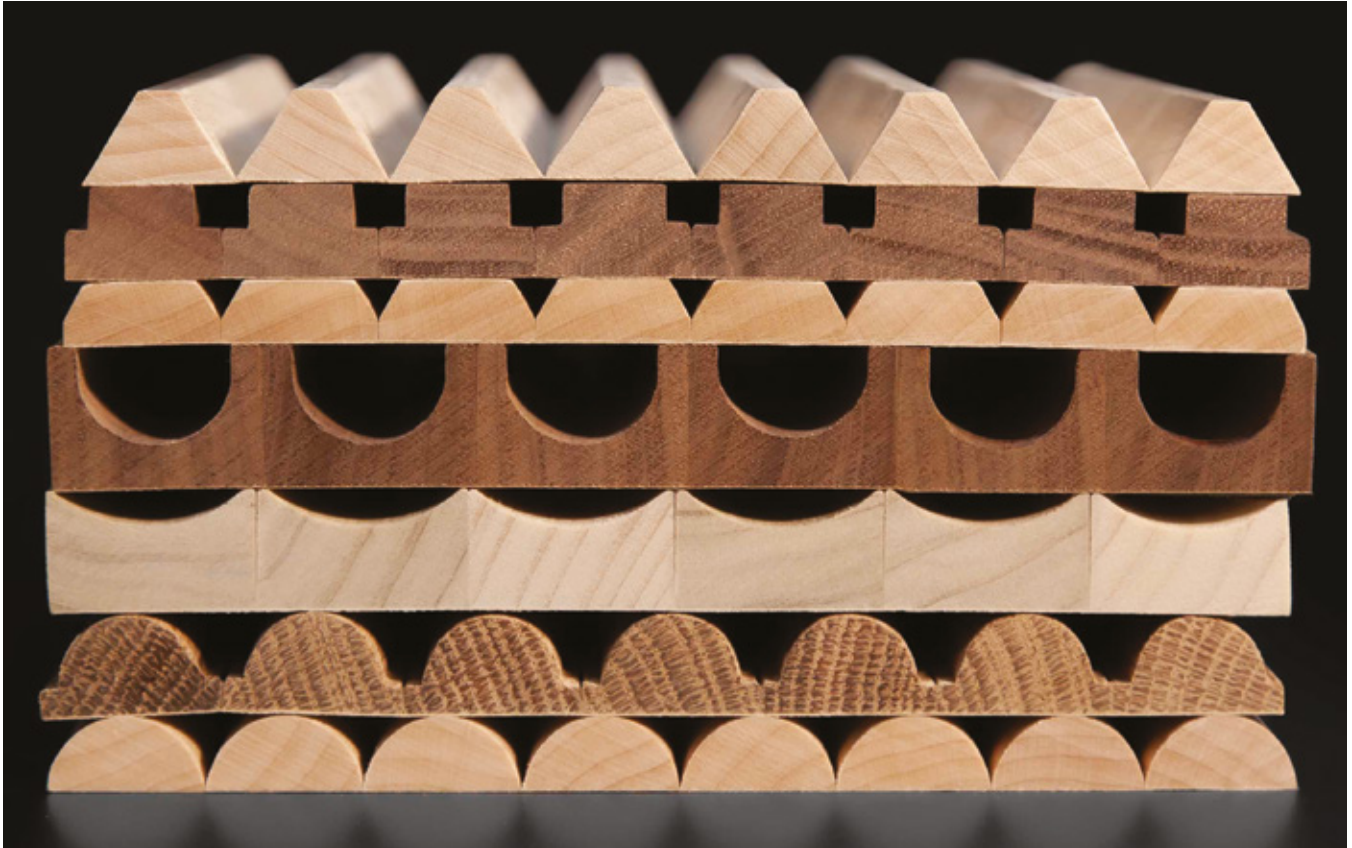

DESCRIPTION DU PRODUIT

Les panneaux de tambour flexibles offrent une conception polyvalente et de nombreuses possibilités. Collés sur un support de papier 3M spécial, ils peuvent être enroulés autour d'une surface ou montés sur une zone arrondie. Avec ses différents designs et essences de bois, ces panneaux de tambour flexibles sauront agrémenter votre projet.

SPÉCIFICATIONS TECHNIQUES

- › 7 designs différents
- › 33 dimensions de lattes différentes
- › 10 essences de bois : Acajou, Aulne, Caryer, Cerisier, Chêne blanc, Chêne rouge, Érable, Noyer, Peuplier, Pin
- › Panneaux de 48" x 96" (la dimension des panneaux peut varier en fonction des dimensions de lattes)
- › Lattes agencées verticalement ou horizontalement
- › Autres dimensions de panneaux également disponibles à la demande



CODES PRODUITS

DESCRIPTION	CODE
Panneaux FTP série 100	Z-FTP-10...
Panneaux FTP série 200	Z-FTP-20...
Panneaux FTP série 300	Z-FTP-30...
Panneaux FTP série 400	Z-FTP-40...
Panneaux FTP série 500	Z-FTP-50...
Panneaux FTP série 600	Z-FTP-60...
Panneaux FTP série 700	Z-FTP-70...

SYSTÈME DE RANGEMENT MURAL

SLIM



Slim est un système de rangement mural en aluminium personnalisable, versatile et simple à installer ayant des possibilités illimitées d'applications: rangement pour garde-robe, étagère de bibliothèque, division de pièce, présentoir commercial ou autre.

La simplicité de ce système réside dans son esthétique rectiligne qui résulte en une élégante solution d'ameublement.





La mise en place de la structure s'adapte aux différentes idées de création, que ce soit pour une installation très stable au sol, au plafond ou au mur.

Le nouveau configurateur en ligne Rocheleau permet simplement et rapidement de créer des agencements uniques.

Le service de coupe sur mesure vous donne la possibilité de recevoir un concept clé en main! Il vous suffira d'ajouter les tablettes et/ou les caissons.

CONCEPT MODULAIRE

FLOAT



Float est un système en aluminium entièrement modulable permettant de créer aisément des structures d'étagère et des insertions de meuble uniques et multifonctionnelles. Conçu aussi bien pour les besoins de la maison que ceux de commerce, ce produit aux applications multiples vient répondre à la demande grandissante de l'industrie envers les systèmes de rangement personnalisables au design allégé et ouvert.



Maintenant disponible en blanc mat ou en noir mat, ce concept de structure se démarque par sa grande versatilité et laisse à chacun libre cours à son imagination pour créer des designs uniques. Son système de connexion garantit une fixation robuste et durable tout en étant simple et rapide à réaliser.

SYSTÈME DE COULISSES INVISIBLES SOUS TIROIR

SÉRIES S32 ET S32P



DESCRIPTION DU PRODUIT

Les coulisses invisibles de la série S32 offrent un rapport qualité-prix incomparable. Dotées d'un système de synchronisation efficace garantissant une ouverture et fermeture fluides ainsi que d'amortisseurs intégrés, elles s'accommodent parfaitement à tout type de budget.

AVANTAGES ET BÉNÉFICES

Offertes dans les dimensions standards de l'industrie, son installation est simple et rapide. Son mouvement amélioré ainsi que ses ajustements en hauteur, largeur et profondeur vous assurent un résultat net et précis.

SPÉCIFICATIONS TECHNIQUES

- › Attaches incluses
- › Coulisses à ouverture synchronisée
- › Sortie complète
- › Capacité de charge de 40 kg
- › Amortisseur intégré ou système d'ouverture par pression
- › Réglage vertical : +3 mm / Réglage latéral : $\pm 1,5$ mm / Réglage de la profondeur : +5 mm
- › Disponible de 250 mm à 600 mm pour la version à amortisseur
- › Disponible de 350 mm à 550 mm pour la version à ouverture par pression



CODES PRODUITS

DESCRIPTION	CODE
Coulisse invisible série S32 Soft-Close	COU-S32...
Coulisse invisible série S32 Push to open	COU-S32P...
Barre de synchronisation pour coulisses S32P	SYN-BARS32P

GESTION DES RÉSIDUS

POUBELLES WRB



POUBELLE 12"

POUBELLE 16"

POUBELLE 18"

MODÈLE	HAUTEUR MINIMALE	LARGEUR MINIMALE (FIXATIONS DE FAÇADE)	LARGEUR MINIMALE (POIGNÉE)	PROFONDEUR MINIMALE
Poubelle WRB 12"	605 mm (22 3/8")	253 mm (10")	235 mm (9 1/4")	472 mm (18 3/4")
Poubelle WRB 16"	506 mm (18 1/2")	345 mm (13 3/8")	320 mm (12 1/2")	472 mm (18 3/4")
Poubelle WRB 18"	605 mm (22 1/2")	397mm (15 1/2")	380 mm (15")	522 mm (20 9/16")



DESCRIPTION DU PRODUIT

La poubelle coulissante multi-bacs WRB s'installe au fond du caisson et offre 2 options: ouverture à l'aide de fixations à la porte, ou avec une poignée intégrée. Munie de coulisses dissimulées à fermeture amortie, elle offre un rapport qualité-prix plus qu'intéressant.

SPÉCIFICATIONS TECHNIQUES

- › Bacs : inclus
- › Couverts individuels : inclus
- › Volume des bacs : 1x 35 L / 2 x 27 L / 2 x 35 L
- › Capacité de charge : 30 kg (66 lb)
- › Type de coulisses : dissimulées
- › Type d'extension : complète
- › Type de fermeture : amortie
- › Couleur : anthracite
- › Type de montage coulisses : fond du caisson
- › Montage frontal : Indépendant ou sur la porte



CODES PRODUITS

DESCRIPTION	CODE
Poubelle WRB 12"	POU-WRB300
Poubelle WRB 16"	POU-WRB400
Poubelle WRB 18"	POU-WRB450



GESTION DES RÉSIDUS

POUBELLES DB



SPÉCIFICATIONS TECHNIQUES

- › Bacs : Inclus
- › Couvercle plastique : Inclus
- › Volume des bacs : 2 x 20 L
- › Type de coulisse : À billes
- › Type d'extension : Surextension
- › Fermeture amortie
- › Capacité de charge des coulisses: 30 kg
- › Couleur : Gris
- › Type de montage : Fond du caisson
- › Avec ou sans fixation de façade

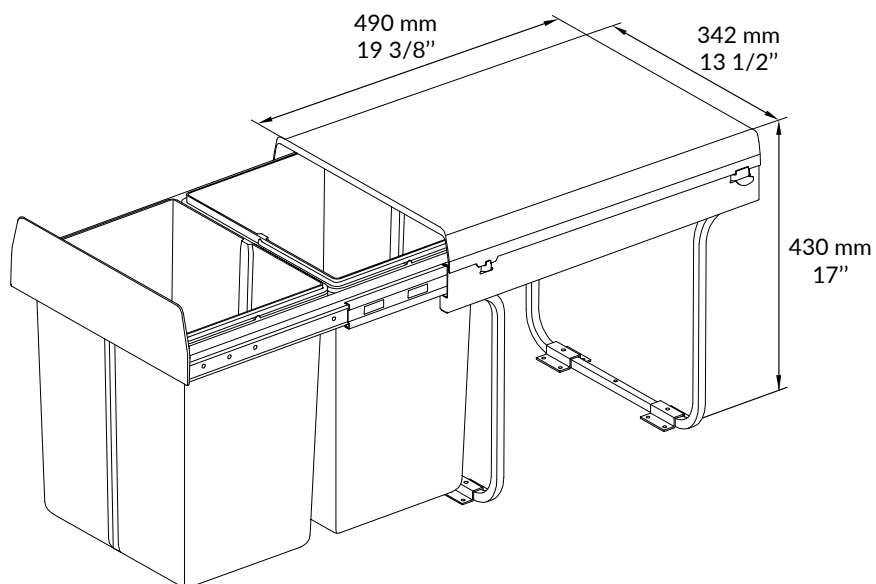

NIVELEURS DE CAISSON

NIVELEURS REPLIABLES MT180

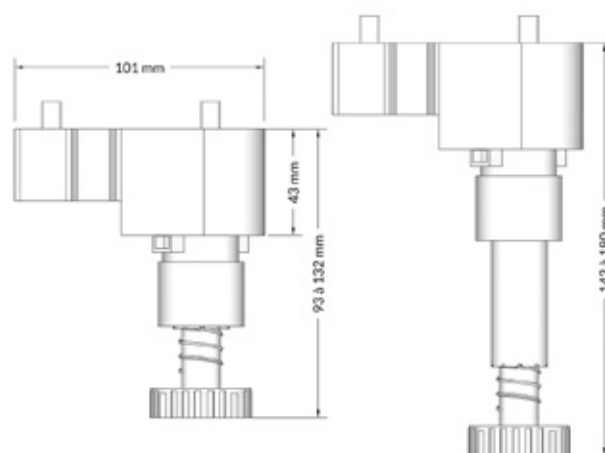
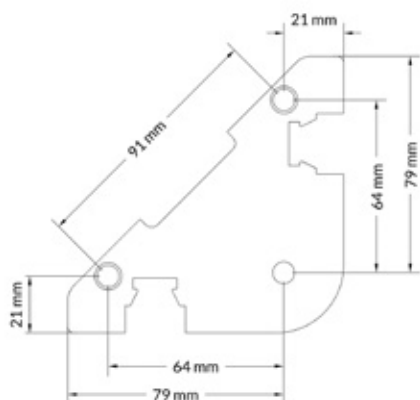

SPÉCIFICATIONS TECHNIQUES

- › Hauteur : Ajustable de 93 à 180 mm
- › Dimensions haut du niveleur : 101 mm x 101 mm
- › Capacité de charge : 350 kg / niveleur
- › Matériau : ABS

CODES PRODUITS

DESCRIPTION	CODE
Niveleur repliable MT180 à visser	NIV-MT180V
Niveleur repliable MT180 à goujons 8 mm	NIV-MT180G



SYSTÈMES DE DIVISEURS À USTENSILES

DIVISEURS MODULAIRES



DESCRIPTION DU PRODUIT

Le diviseur Modulaire permet, en le combinant avec un ou plusieurs modèles de cette série, de créer un rangement personnalisé dans vos tiroirs. Il est également muni d'une pellicule protectrice à enlever lors de son installation.

AVANTAGES ET BÉNÉFICES

Disponibles en blanc ou en anthracite, les diviseurs Modulaire offrent des solutions de rangement intéressantes pour vos petits et gros ustensiles, et ne doivent pas nécessairement être ajustés à la largeur exacte de l'intérieur du tiroir.

SPÉCIFICATIONS TECHNIQUES

- › Largeur : 240 / 266 / 273 / 376 mm
- › Hauteur : 50 mm
- › Profondeur : 540 mm recoupable jusqu'à 472 mm



400MM

A 240 B 266



450MM

A 240 B 266



500MM

A 240 B 266 C 376



600MM

B 266 + A 240 C 376 M 273



700MM

B 266 + A 240 C 376 M 273



800MM

C 376 + A 240 C 376 + B 266 B 266 + A 240 B 266 + M 273 M 273*2



900MM

C 376 + A 240 C 376 + B 266 B 266 + A 240 B 266 + M 273 M 273*2 C 376*2



SYSTÈMES DE TIROIRS

GRASS NOVA PRO SCALA



La nouvelle génération de tiroirs Nova Pro Scala constitue un mariage parfait entre la forme et la fonctionnalité et offre des possibilités de personnalisation très variées. Sa qualité, sa stabilité et la perfection des moindres détails sont sans égal. Nova Pro Scala : un pas vers l'avenir !

DIFFÉRENTS BESOINS, DIFFÉRENTES POSSIBILITÉS...

Offert en 6 différentes hauteurs et 2 finis, Glacier et Stone, il saura s'intégrer parfaitement à votre cuisine, salle de bain, bureau ou salle de séjour.

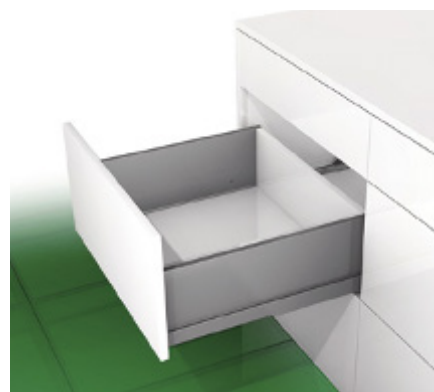
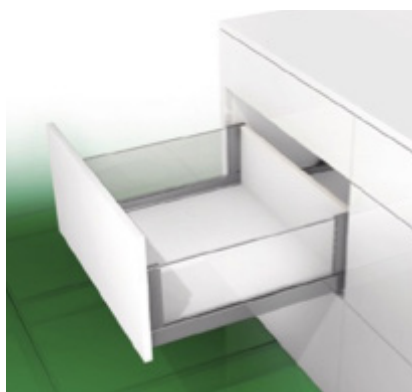
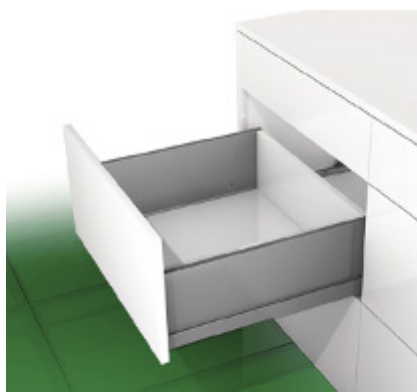
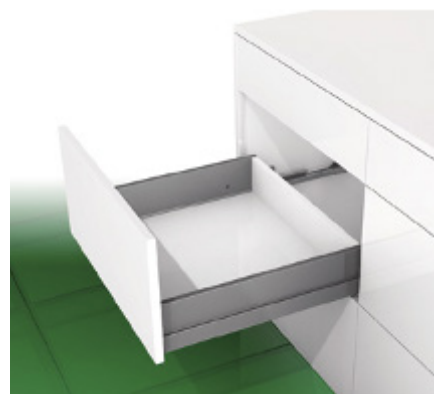
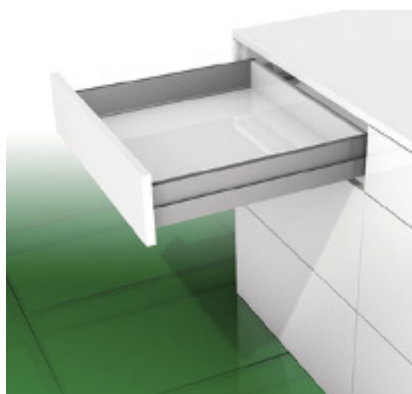
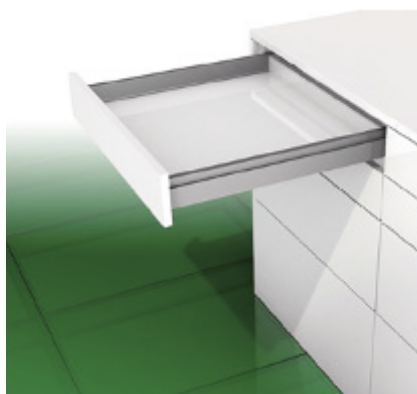

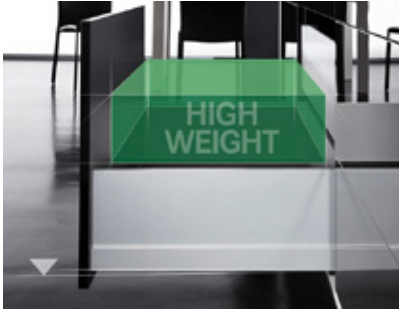

EXCELLENTE STABILITÉ

La déflexion minimale et la capacité de charge de 40/70 kg assurent un mouvement parfait, même avec des tiroirs très larges et remplis à leur maximum.

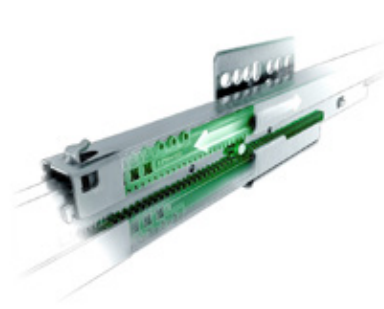

EXCELLENTES CARACTÉRISTIQUES DE COULISSEMENT

Ouverture et fermeture silencieuses sans à-coups. 100 % synchronisée.

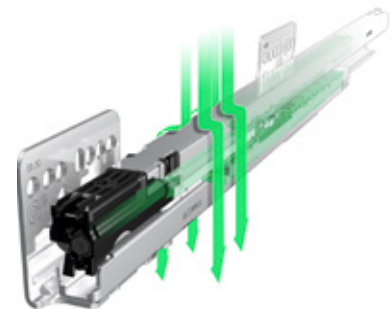

PROTECTION CONTRE L'ENCRASSEMENT

Les composants fermés ne laissent pas les poussières pénétrer dans la coulisse pendant le montage.

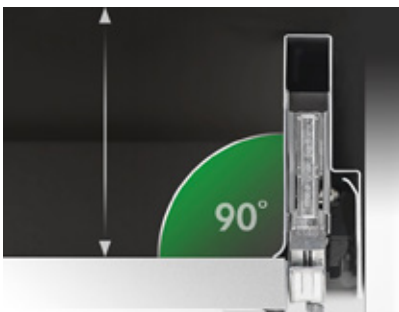

DAVANTAGE DE PLACE POUR VOTRE RANGEMENT

La largeur de montage minimale et les côtés intérieurs à 90° assurent un espace de rangement supplémentaire dans les tiroirs.



ADAPTATEUR DE DOS SOUDÉ

Sans pièces supplémentaires. Montage facile du tiroir, peu importe la largeur ou la hauteur.

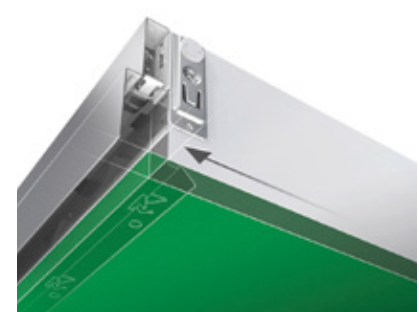

USINAGE RATIONNEL

La largeur identique pour le fond et le dos font gagner du temps de découpe.

LES DÉTAILS QUI FONT LA DIFFÉRENCE

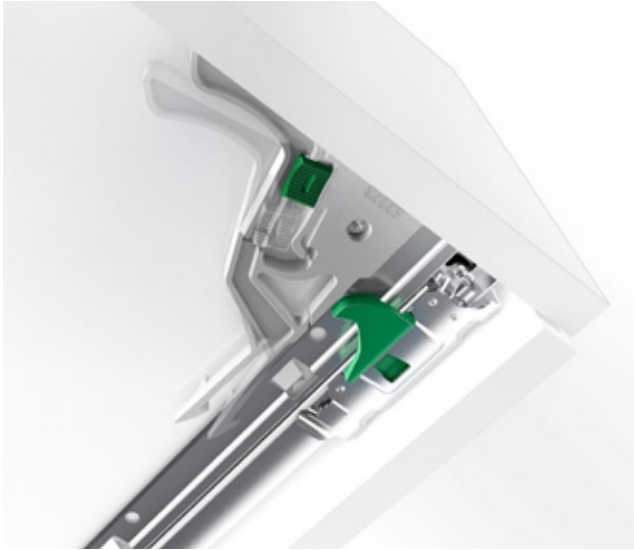

La gamme Nova Pro Scala est très complète et comporte de nombreux accessoires fortement utiles dans les divers agencements.

SÉCURITÉ ENFANT

- › Limite la sortie du tiroir à une fente; après l'actionnement du levier, le tiroir s'ouvre complètement
- › Le montage caché empêche l'enfant d'imiter l'action des adultes
- › Exploitation totale de l'espace du tiroir
- › Pas d'endommagement de la façade et du caisson
- › Équipement ultérieur en option
- › Désactivation sans outil si nécessaire



SYSTÈME D'OUVERTURE PAR PRESSION

- › Système d'ouverture par pression pour façades sans poignée
- › Combine la fonction Tipmatic avec le freinage Soft-close
- › Montage sans outils de l'unité Tipmatic Soft-close
- › À utiliser avec les coulisses à sortie totale Nova Pro Soft-close
- › Une unité pour toutes les longueurs nominales et toutes les classes de poids
- › Réglage à 3 niveaux de la force d'éjection
- › Grande zone de déclenchement grâce à la barre de synchronisation

ESPACEUR, ENTRAINEUR DE TIROIR ET FIXATION DE FAUSSE FAÇADE



COMME CES GRANDES MARQUES EUROPÉENNES, FAITES LE CHOIX DE LA QUALITÉ AUTRICHIENNE DE GRASS

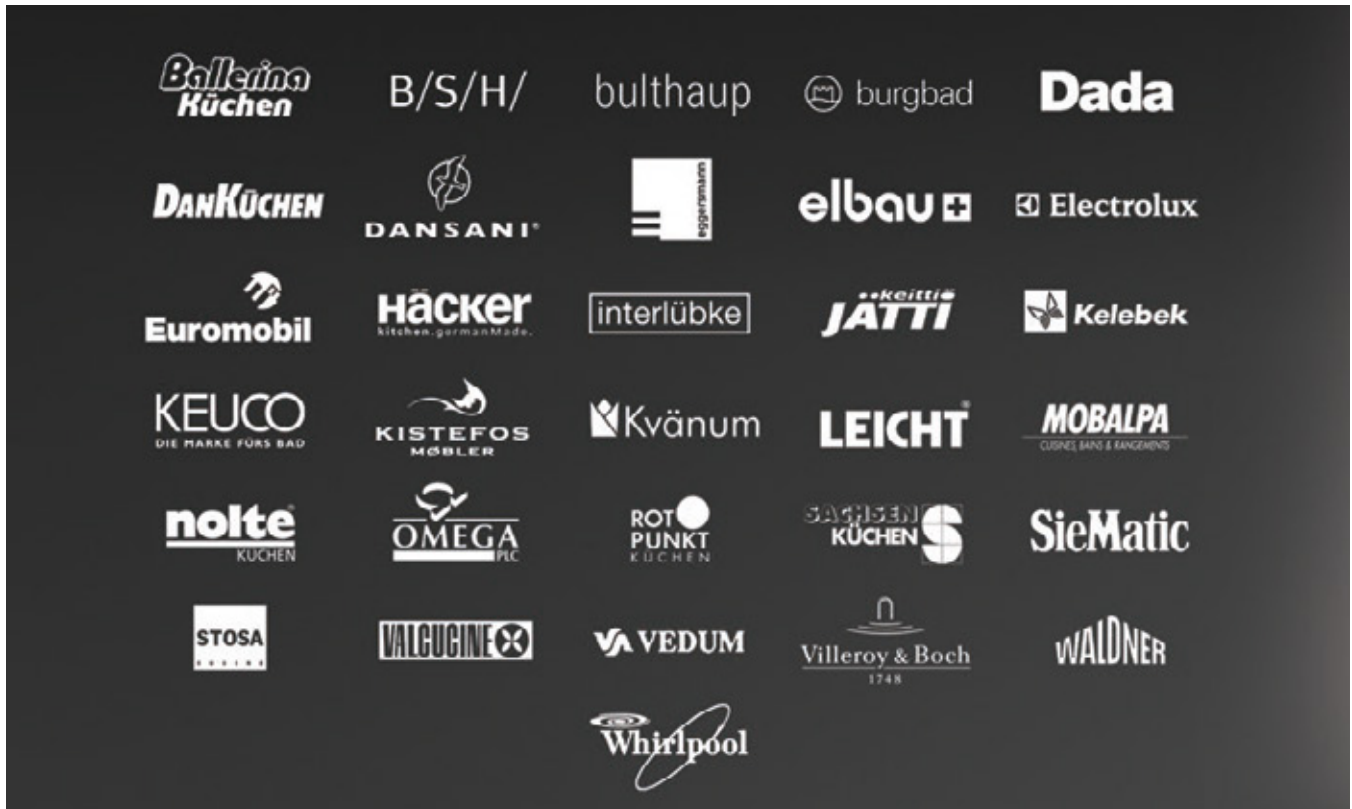

G*GRASS®





ROCHELEAU INC.

760, boul. Pierre-Roux E.
Victoriaville (Québec) G6T 1S6 CANADA

T 1 800 567-5201
@ ventes@rocheleau.ca

ROCHELEAU.CA